

ХСТ-В 400w

Горелка за ВИГ заваряване от най-висок клас с висока производителност и уникален, изключително компактен дизайн



Отрасли

- Авиационно-космическа индустрия
- Автопромишленост
- Храни и напитки
- Леки метални конструкции
- Морска и офшорна индустрия
- Нефтохимическа индустрия
- Тръбопроводи
- Стоманопреработвателна индустрия
- Производство на резервоари и цистерни

ХСТ-В 400w съдържа авангардна технология и е предназначена за професионални крайни потребители, които търсят горелка с висока производителност и изключително малки размери човка-глава на горелката, даващи възможност за заваряване с максимална прецизност в най-ограничени пространства. Сферичната шарнирна връзка позволява свободно движение във всички посоки, без усукване на заваръчния шланг.

Компактните размери на ХСТ-В 400w и високопроизводителната номинална мощност правят тази горелка идеален инструмент за ръчно ВИГ заваряване.

Уникалната цанга за свръхохладен волфрам (ХСТ) заменя традиционните части и запазва надеждността си дори при високи натоварвания. Цангата създава голяма контактна площ между електрода и главата на горелката с водно охлаждане. Това гарантира изключително ефективно токо- и топлопренасяне.

- Главата на горелката и ХСТ цангата са внимателно оптимизирани. Горелката постига газова защита, сравнима с използването на газова леща.
- Опростена система само с три изключително издръжливи износващи се части.
- Оборудвана с новата технология за прецизно превключване, осигуряваща прецизно управление с оптимизирана ергономичност.
- Доказан, компактен дизайн с висока издръжливост, преминал многобройни изпитвания.
- Изключително компактен размер на главата.

Посетете esab.com за повече информация.



Уникалните ХСТ консумативи гарантират здраво захващане на електрода и оптимално токопренасяне. Дизайнът на главата на горелката осигурява допълнително идеално газово покритие, което премахва необходимостта от газова леща.

ХСТ-В 400w

Технически характеристики	
Заваръчен ток AC / DC Продължителност на включване 100%	315 A AC / 450 A DC
Ø на електрода	1,6 – 4,0 мм
Дължина на кабела	4 м, 8 м, 12 м, 16 м
Охлаждане	Водно

Информация за поръчки					
Горелка	Охлаждане	ОКС 50, 2-цифтов амфенолов куплунг			
		4 м	8 м	12 м	16 м
ХСТ-В 400w	Водно	0700025540	0700025541	0700025542	0700025543

Консумативи и резервни части		
№	Описание	Каталожен номер
1	Опашка, дълга Опашка, средна Опашка, къса	0700025650 0700025651 0700025652
2	Топлозащитна капачка	0700025653
3	Цанга	0700025654 (Ø 1,6) 0700025655 (Ø 2,4) 0700025656 (Ø 3,2) 0700025657 (Ø 4,0)
4	Газова дюза, стандартна L = 25,5 мм	0157121032 (Ø 6,4, № 4) 0157121033 (Ø 8,0, № 5) 0157121034 (Ø 9,8, № 6) 0157121039 (Ø 11,2, № 7) 0157121040 (Ø 12,7, № 8)
5	Газова дюза L = 35,0 мм	0700025658 (Ø 6,4, № 4) 0700025659 (Ø 8,0, № 5) 0700025660 (Ø 9,8, № 6) 0700025661 (Ø 11,2, № 7)

Получер шрифт = стандартна доставка

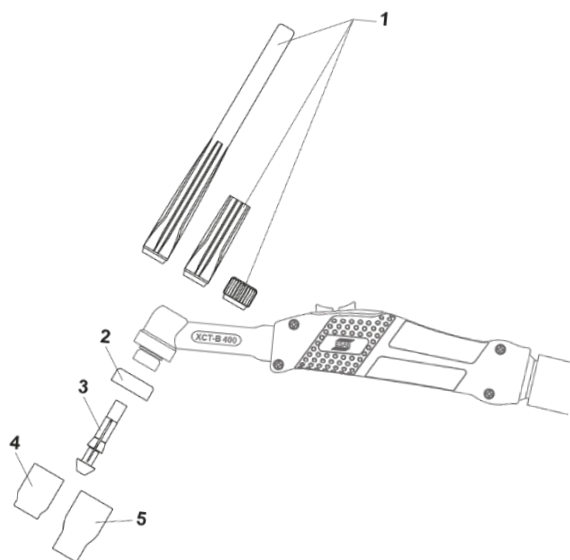

ESAB / esab.com

